





データシート

RG2-FT

V1.0

1 データシート

一般特性	最小	標準	最大	単位
有効荷重カフィット  2 Kg	- -	- -	2 4.4	[kg] [ポンド]
有効荷重形状フィット  4 Kg	- -	- -	4 8.8	[kg] [ポンド]
全ストローク長（調節可能）	0 0	- -	100 3.93	[mm] [インチ]
フィンガー位置分解能	- -	0.1 0.004	- -	[mm] [インチ]
繰り返し精度	- -	0.1 0.004	0.2 0.007	[mm] [インチ]
返りバックラッシュ	0.2 0.007	0.4 0.015	0.6 0.023	[mm] [インチ]
把持力（調節可能）	3	-	40	[N]
把持速度*	55	110	184	[mm/秒]
把持時間**	0.04	0.07	0.11	[秒]
調整可能なブラケットのチルト精度	-	< 1	-	°
動作周囲温度	5	-	50	[° C]
保管温度	0	-	60	[° C]
モーター	統合型、電動 BLDC			
IP 分類	IP54			
寸法	219 x 149 x 49 8.6 x 5.9 x 1.9			[mm] [インチ]
製品重量	0.98 2.16			[kg] [ポンド]

* 速度表を参照 4

** フィンガー間の 8mm 合計運動に基づく。速度は力に対して直線的に比例している。詳細についてはページ 4 の速度表を参照。

力センサー特性	Fxy	Fz	Txy	Tz	単位
公称容量 (N.C.)	20	40	0.7	0.5	[N] [Nm]
単軸過負荷	200	200	200	200	[%]
無ノイズ分解能	0.1	0.4	0.008	0.005	[N] [Nm]
N.C.での単軸変形	0.4 0.015	0.1 0.04	2	5	[mm] [°] [インチ] [°]
温度補償フルスケール非直線性	< 2				[%]

近接センサー特性	最小	標準	最大	単位
感知幅	0	-	100	[mm]
	0	-	3.93	[インチ]
精度	-	2	-	[mm]
	-	0.078	-	[インチ]
非直線性*	-	12	-	[%]

* 非直線性は最大値を参照し、物体の特性（表面のタイプや色など）によって異なる

稼働条件	最小	標準	最大	単位
電力要件 (PELV)	24	-	24	[V]
消費電力	6.5	-	22	[W]
動作温度	0	-	55	[° C]
	32	-	131	[° F]
相対湿度 (結露なきこと)	0	-	95	[%]
推定平均故障間隔 (動作寿命)	30.000	-	-	[時間]

近接センサーの典型的な精度

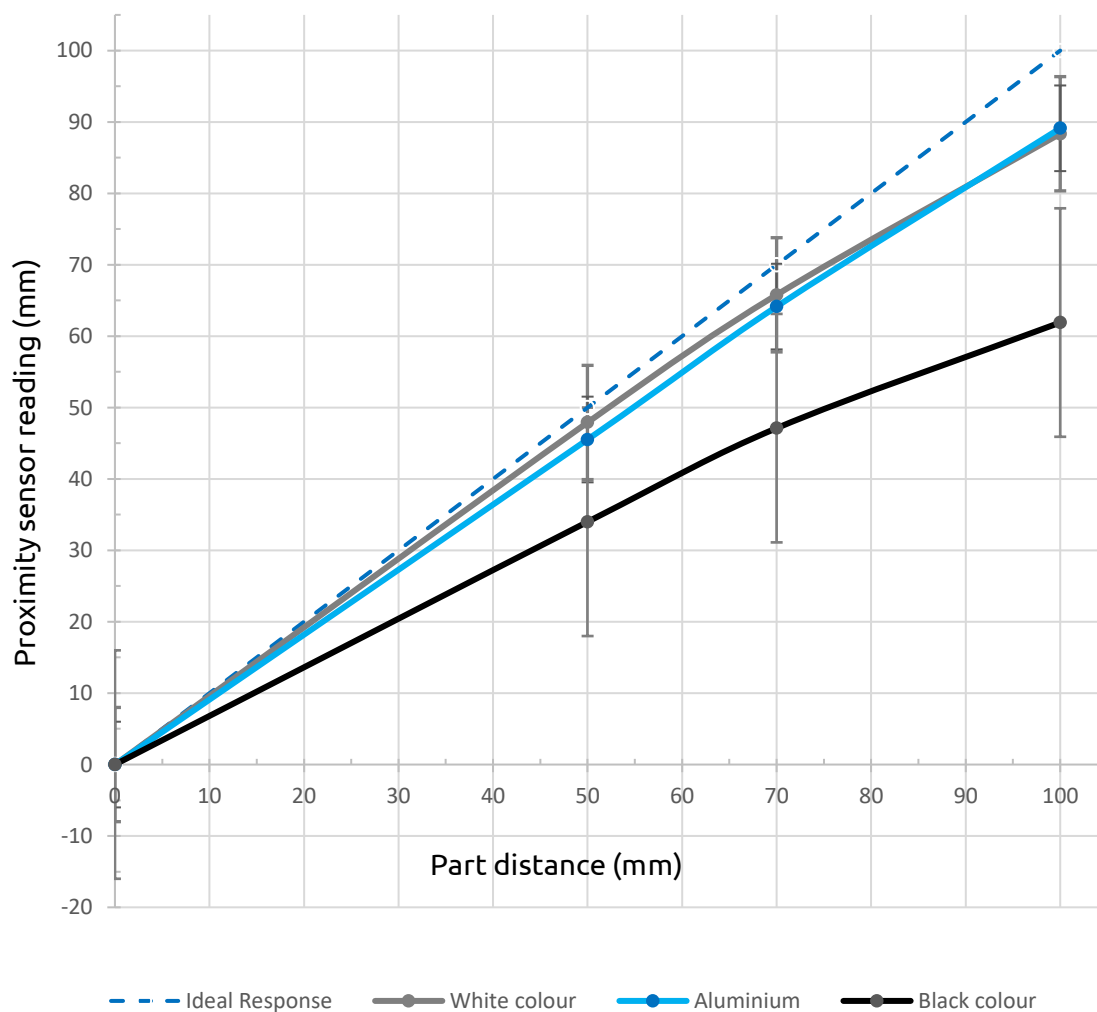

RG2-FT の把持速度のグラフ

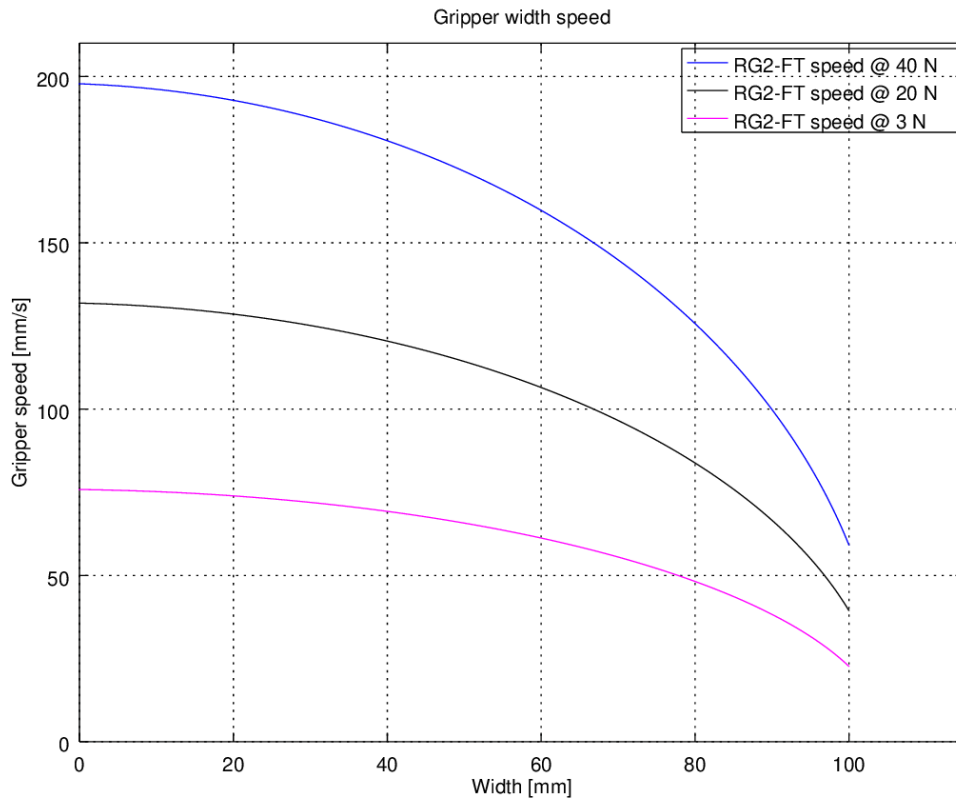

グリッパーの作動範囲

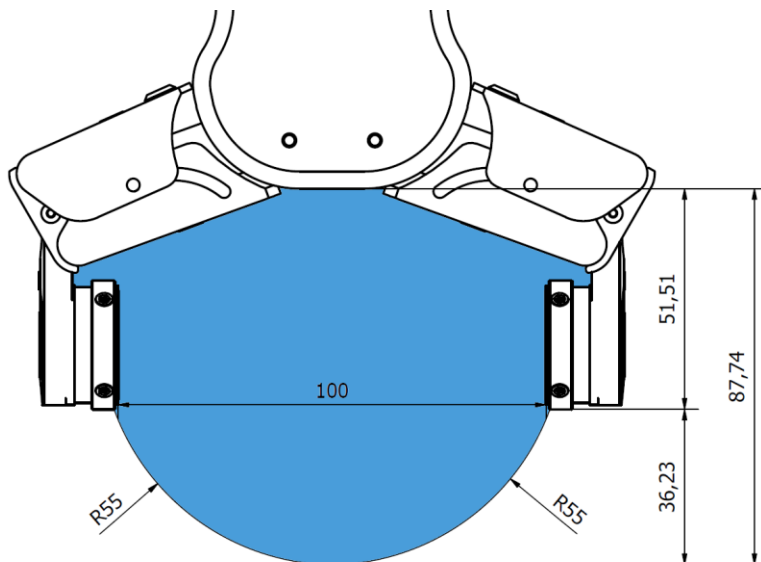

寸法は mm 単位です。

フィンガーチップ

標準のフィンガーチップはさまざまなワークピースに使用できます。カスタムフィンガーチップが必要な場合は、グリッパーフィンガーに合うように製作できます。

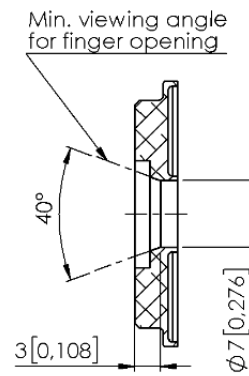
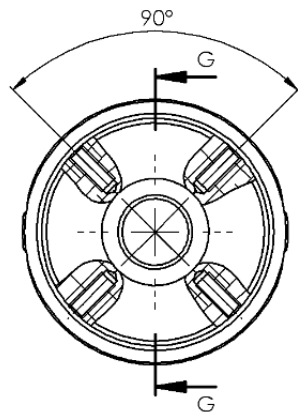

SECTION G-G

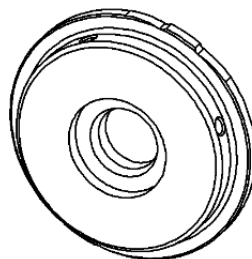
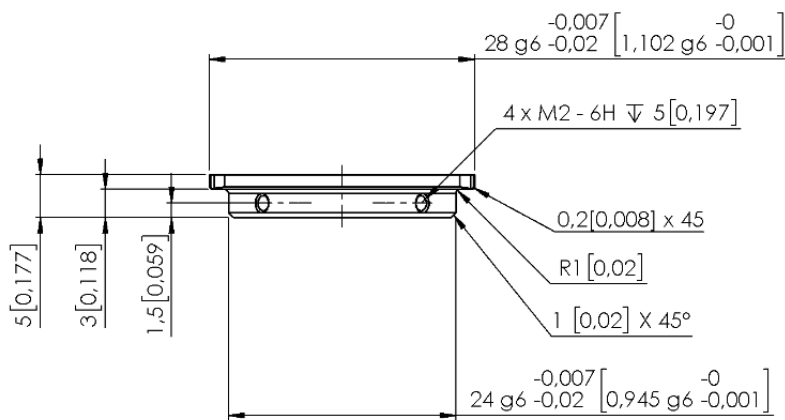

グリッパーのフィンガーの寸法 (mm 単位)。

**注記：**

フィンガーチップの設計では、最適な性能性を保持するため、以下のことを考慮してください。

近接センサーの光経路は空けて置いてください

近接センサーには直射日光や強い光源からの光が当たらないようにしてください

埃や液体が入り込まないようにしてください

**警告：**

近接センサーは敏感な部品ですので、以下のものから守ってください。

直接の強い光 (指向性のレーザー光など)

直接の高温

いかなる機械的な接触

液体や細かい導電性の埃への暴露

**注記：**

近接センサーの表面は低圧の圧縮空気 (5 バール未満) で 5cm の距離から定期的にクリーニングしてください。汚れがひどいときは綿棒をイソプロピルアルコールで湿らせてクリーニングしてください。

フィンガーの厚み

フィンガーの厚みを設定する際にはデフォルトのフィンガーチップが考慮され、これはソフトウェアでは変更できません。カスタムのフィンガーチップを使用する場合は、フィンガーの厚みの差異を手動で補正する必要があります。

RG2-FT

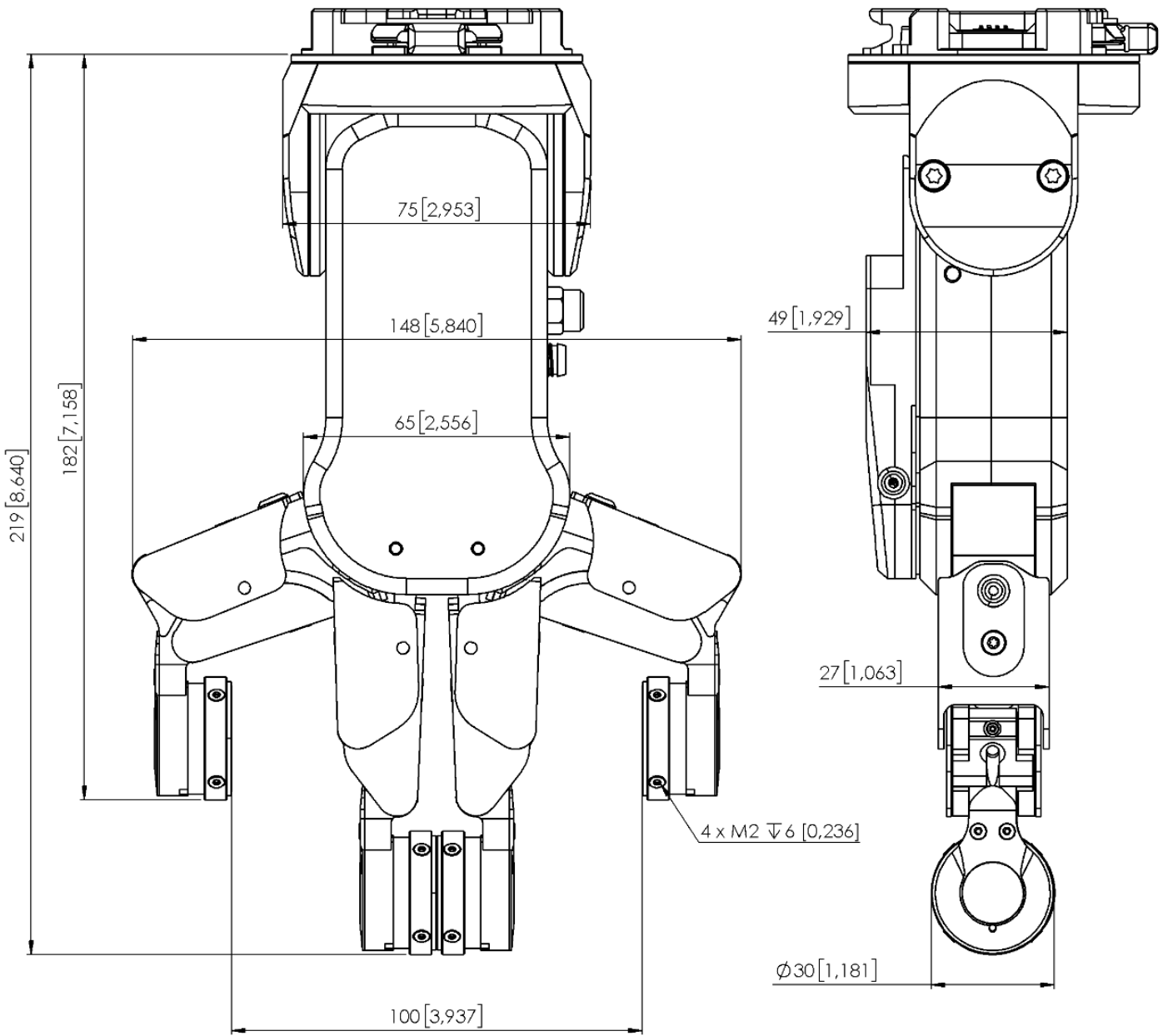

寸法はすべて mm[インチ]単位で表記されています。